

DEVREYE ALMA VE TEST PROSEDÜRÜ

- 1- Asansörü kat seviyesine alın.Kartın besleme girişlerini (5-7) klemenslerine 220V AC, (6) nolu klemense ise topraklama ucunu mutlaka bağlayın.
- 2- Kart üzerindeki 4 adet DİP SVİÇ anahtarlarını kapının özelliklerine göre ON-OFF yaparak ayarlayın.
- 3- Kapama hızı-52, Açma hızı-53, Güvenlik(Sıkışma)-54 potansiyometrelerini ortada bir pozisyona alın.

NOT : Kapı servise verilirken tekrar bu potansiyometreleri ayarlamamız gerekebilir.

- 4- Fotosel kullanılıyorsa fotosel girişine fiş soketini kartın ilgili (17-18-19-20) girişlerine takın ve alıcı-verici gözlerin birbirlerini gördüğünden emin olun.
 - 5- Kartın besleme anahtarını (1) ON-AÇIK konumuna getirin, DURUM/OK ledinin yanıp söndüğünü göreceksiniz.
 - 6- Kartın enerjisi açıldıktan sonra ilk olarak OTO AYAR-51 (PROGRAMLAMA) butonuna bastırın.Kapı açık iken butona basılırsa kapı yavaş bir hızla kapıyı kapatır ve geri açar.Kapı kapalı iken butona basılırsa kapıyı tam olarak açar ve tekrar kapatır.Bu işleme kısaca kapı kartının kapı mekanizmasını tanıma işlemi denir.Kart işlemi mutlaka başarılı bir şekilde yapılmalıdır, zira programlama işlemi doğru yapılmaz ise kapı kartı hiçbir zaman doğru çalışmaz.
 - 7- Programlama işlemi bitirdikten sonra TEST-50 butonuna bastırınız.Test butonuna basıldığında kapının çalışması aynı zamanda kapının servise verildiğindeki çalışma ayarları ile aynıdır.
 - 8- Test işlemi başarı ile bitirdikten sonra kapı sinyal girişleri (8-10-12) klemenslerine kumanda panosundan gelen kapı sinyallerini (12V-220V DC/AC) bağlayın.Kumanda panosundan kapı kapat ve kapı aç komutlarını verdirerek kapının doğru çalıştığını görün.
 - 9- Kapı kapatma esnasında fotoselin ve kapının kanatlarının önüne engel koyarak, fotoselin ve güvenlik (sıkışma) ayarlarının doğru çalıştığını kontrol edebilirsiniz.Kapı herhangi bir engel gördüğünde DİP SVİÇ-4 (ON) konumunda ise giriş sinyallerine bakmaksızın kapı açma yönünde çalışır.
- ! Daha geniş bilgi için VVVF-4+ teknik kullanım kılavuzunu inceleyiniz.!**

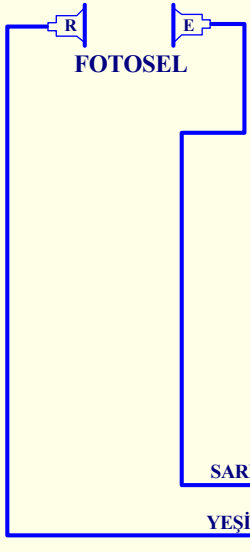

SİNYAL
GİRİŞLERİ

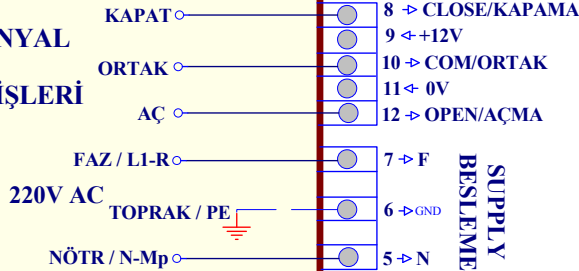

TEST
TEST BUTONU 50

AUTOADJUSTMENT
OTO AYAR BUTONU
(PROGRAMLAMA) 51

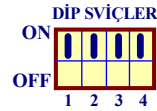

DİP SVİÇ AYARLARI

- 1 : ON Tek giriş sinyalli (8-10)
OFF Çift giriş sinyalli (8-10-12)
- 2 : ON Kat kapıları tam otomatik
OFF Kat kapıları yarım otomatik(menteşeli)
- 3 : ON Merkezi veya sola açılan kapı
OFF Sağa açılan kapı
- 4 : ON Yönetici kontrol (münferit)
OFF Yönetilen kontrol

VVVF-4+ Fermator

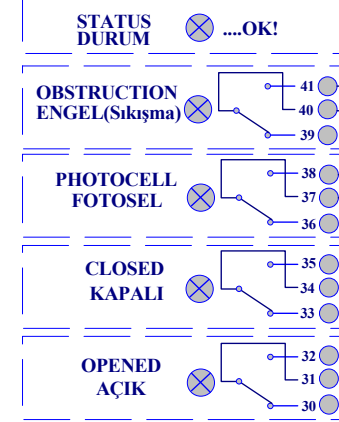

ENCODER
ENKODER 55

MOTOR
56

KAPI AÇMA
BUTONU
K20 1000

Title	FERMATOR VVVF-4+ KAPI KARTININ BAĞLANTI ŞEMASI		
Size	Number	Revision	
A3			
Date:	3-Dec-2011	Sheet of	
File:	C:\Documents and Settings\SEDO\Desktop\PROJE\VOZEL\VOZEL.ddb		